

# CATÁLOGO GENERAL

**GENERAL CATALOGUE**

seeglass® seesky® habitat® eOrbita®

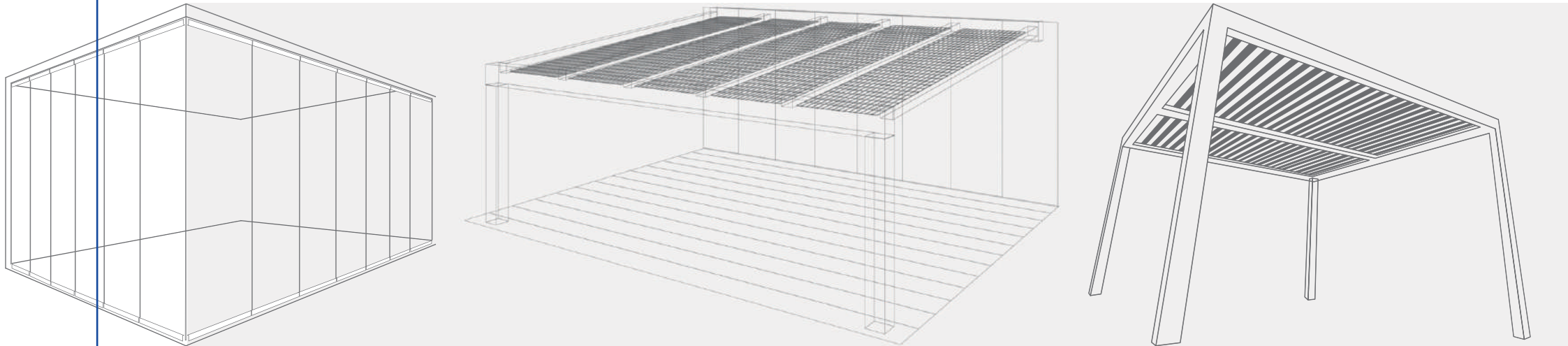

**PERSONALICE SU ENTORNO**

**CUSTOMIZE YOUR ENVIRONMENT**



ANNIVERSARY

*opening the world*

# Mirando hacia el futuro

## *Looking to the future*

A lo largo de más de una década, C3 Systems ha crecido y continúa expandiendo horizontes, **superando grandes retos**.

Gracias a la confianza depositada por nuestros clientes y proveedores, hemos conseguido implementar todo nuestro potencial convirtiéndonos en un referente en innovación, eficiencia y sostenibilidad dentro de nuestro sector. Nos comprometemos a continuar aportando a la sociedad un **servicio personalizado, eficaz y de alta calidad** que mejore la calidad de vida, siendo una de nuestras principales características.

*Throughout these more than a decade, C3 Systems has grown and continues to expand horizons, **overcoming great challenges**.*

*Thanks to the trust placed in us by our customers and suppliers, we have managed to implement our full potential, becoming a benchmark in innovation, efficiency and sustainability in our sector. We are committed to continue providing society with a **personalised, efficient and high quality service** that improves the quality of life, which is one of our main characteristics.*

BUILD SMART | LIVE GREEN | BE C3 SYSTEMS



Formación online  
y presencial



Apps informáticas



Hitos conseguidos



## seeglass®

seeglass one	Cerramiento abatible / <i>Frameless folding system</i>
seeglass sub	Cerramiento acristalado corredero-abatible / <i>Sliding and folding glazing system</i>
seeglass run <sub>2</sub>	Cerramiento acristalado deslizante / <i>Sliding glazing system</i>
seeglass run <sub>3</sub>	Nuevo cerramiento acristalado deslizante / <i>New sliding glazing system</i>
seeglass big	Cerramiento acristalado apilable / <i>Glazing parking system</i>
seeglass lux	Cerramiento acristalado para interior / <i>Sliding indoor glazing system</i>
seeglass pro	Barandilla de protección / <i>Safety balustrade</i>

## seesky®

seesky bio	Pérgola bioclimática / <i>Bioclimatic pergola</i>
seesky deco	Pérgola decorativa / <i>Decorative pergola</i>
seesky taf	Pergopanel / Techo autoportante fijo / <i>Fixed self-supporting roof</i>
seesky luz	Techos móviles y fijos / <i>Mobile and fixed glass roof</i>

## eOrbita®

eOrbita luz	Techo solar / <i>Solar roof</i>
eOrbita car	Carport solar / <i>Solar carport</i>
eOrbita cover	Estructura ligera fotovoltaica / <i>Photovoltaic lightweight structure</i>
eOrbita clamp	Pinzas de sujeción / <i>Clamping system</i>
eOrbita glass	Vidrio fotovoltaico / <i>Photovoltaic glass</i>

## habitat®

habitat win	Cortavientos de vidrio / <i>Height-adjustable windscreen</i>
habitat zip	Toldo screen motorizado / <i>Motorised screen awning</i>
habitat sun	Cortina plisada y estor enrollable / <i>Pleated and roller blinds</i>
habitat sol	Toldo veranda horizontal / <i>Horizontal veranda awning</i>

Descubre nuestra gama de productos, aquí:  
*Discover our range products, here:*



seeglass one®

# 1 CERRAMIENTO ABATIBLE FRAMELESS FOLDING SYSTEM

**Seeglass-one** utiliza materiales de última generación y aúna **innovación, sostenibilidad y eficiencia**. Los sistemas corredero-batientes optimizan la luz natural en todo tipo de espacios y crea una corriente de aire natural única diseñando espacios más eficientes gracias a la recién incorporada apertura intermedia de ventilación. **Un clásico con la máxima innovación.** Los cerramientos abatibles sin perfiles verticales han sido diseñados para poder disfrutar de tu terraza, porche o estancia en cualquier época del año.

**Seeglass-one** uses cutting-edge materials and combines **innovation, sustainability and efficiency**. The swing and slide systems optimize natural light in all types of spaces and create an unique natural air flow, designing more efficient spaces thanks to the newly incorporated intermediate ventilation opening. **A classic with maximum innovation.** The folding enclosures without vertical profiles have been designed to be able to enjoy your terrace, porch or lounge at any time of the year.

Descubre el catálogo de producto aquí:

Discover the product catalogue:



ESP



ENG



Componentes de  
alta resistencia  
*High resistance components*

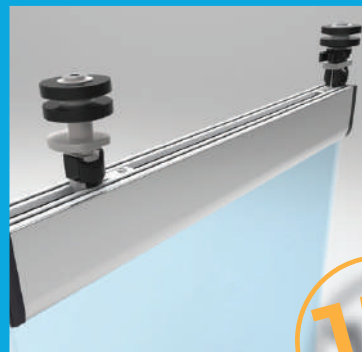

\*Consulte condiciones  
\*See conditions

Nueva apertura intermedia  
*New intermediate opening*



15 years  
guarantee



### Accionamientos *Drives*



**Cerradura magnética**  
*Magnetic lock*



**Pomo simple/doble**  
*Simple or double Knob*



**Tirador mini con cable**  
*Cable opening device*



**Unión en ángulo con tapa y junta reforzada**  
*Corners with cover and reinforced gasket*

5

years  
guarantee

*\*Garantía de 5 años en juntas plásticas "Plus". Consulte condiciones.  
5-year warranty on 'Plus' plastic gaskets. See conditions*

**seeglass one**

### DETALLES TÉCNICOS / TECHNICAL DETAILS

ESPECIFICACIONES TÉCNICAS SEEGLASS ONE			
TECHNICAL SPECIFICATION SEEGLASS ONE			
	Vidrio 8 mm <i>Glass 8 mm</i>	Vidrio 10 mm <i>Glass 10 mm</i>	Vidrio 12 mm <i>Glass 12 mm</i>
<b>Peso del sistema</b> <i>System weight</i>	25 kg / m <sup>2</sup>	30 kg / m <sup>2</sup>	35 kg / m <sup>2</sup>
<b>Alto máximo del sistema</b> <i>System maximum height</i>	2500 mm	3000 mm	
<b>Ancho máximo del sistema</b> <i>System maximum length</i>	Ilimitado <i>Unlimited</i>		
<b>Ancho máximo de la hoja</b> <i>Panel maximum length</i>	800 mm (móvil) / 900 mm (puerta) <i>800 mm (mobile) / 900 mm (door)</i>		
<b>Tipo de vidrio</b> <i>Glass type</i>	Templado <i>Tempered</i>		
<b>Sujección de vidrio</b> <i>Glass fixing</i>	Atornillado y pegado <i>Screwing and gluing</i>		

**Innovador sistema de evacuación**  
*Innovative evacuation system*

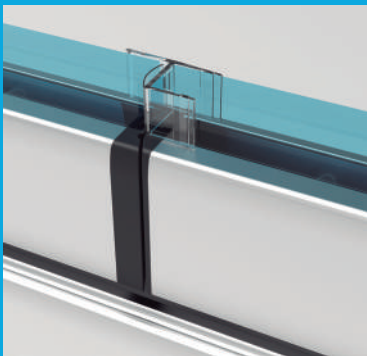

**Configuraciones disponibles en pág. 7**  
*Available configurations in page 7*



Ensayos de producto:  
*Testings:*



# seeglass sub<sup>®</sup>

## 2 CERRAMIENTO DESILIZANTE ABATIBLE *SLIDING & FOLDING GLAZING SYSTEM*

**Seeglass-sub** es el nuevo cerramiento corredero-abatible desarrollado por C3 Systems. La principal característica de este innovador cerramiento radica en que los **paneles de vidrio deslizan sobre la guía inferior**. Esta característica es ideal para instalaciones con estructuras de madera, prefabricadas... Disponible en vidrio de 10 mm, Seeglass SUB es un sistema actual que transmite sencillez, confort y facilidad de uso.

**Seeglass-sub** is the new sliding-folding glazing system developed by C3 Systems. The main feature of this innovative enclosure is that the **glass panels slide on the bottom guide**. This feature is ideal for installations with wooden structures, pre-fabricated buildings, etc. Available in 10 mm glass, Seeglass SUB is a modern system that conveys simplicity, comfort and ease of use.

Descubre el catálogo de producto aquí:  
*Discover the product catalogue:*



ESP



ENG



Sujeción del vidrio con  
polímero adhesivo  
*Glass fixing with  
adhesive polymer*

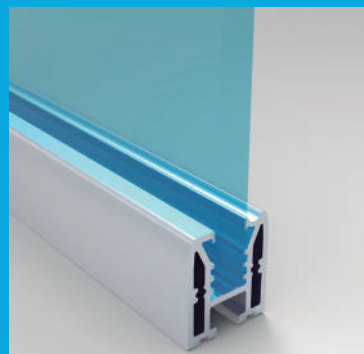

Deslizamiento del vidrio  
sobre guía inferior  
*Glass sliding on  
the lower profile*



Perfil compensador  
superior/inferior  
*Upper/lower  
telescopic profile*





### Accionamientos

*Drives*



### Cerradura magnética

*Magnetic lock*



### Pomo simple/ doble

*Simple/double  
Knob*



### Tirador mini con cable

*Cable opening  
device*

### Posibilidad de perfil compensador inferior empotrado

*Possibility of embedded  
lower telescopic profile*

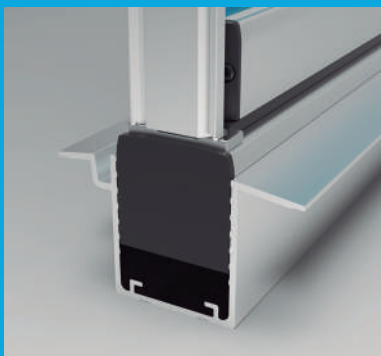

### Ejemplos de configuraciones

*Some configuration examples*

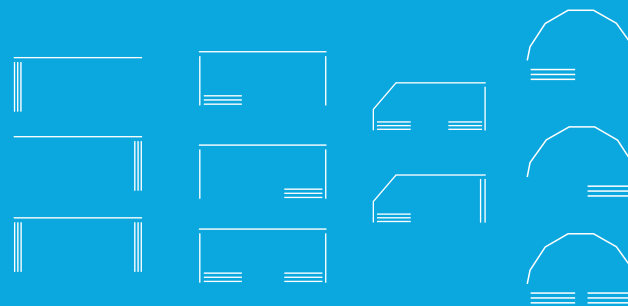

Lineales o en ángulo.  
Adaptables a cualquier espacio.

*Linear or angle.  
Adjusted to any space*



seeglass sub

### DETALLES TÉCNICOS / TECHNICAL DETAILS

#### ESPECIFICACIONES TÉCNICAS MODELO SEEGLOSS SUB

#### TECHNICAL SPECIFICATION SEEGLOSS SUB

<b>Grosor del vidrio</b> <i>Glass thickness</i>	10 mm	<b>Sujeción de vidrio</b> <i>Glass fixing</i>	Pegado mediante polímero adhesivo <i>Adhesive polymer</i>
<b>Peso del sistema</b> <i>System weight</i>	30 kg / m <sup>2</sup>	<b>Perfiles expansores</b> <i>Compensation profiles</i>	Sí Yes
<b>Alto máximo del sistema</b> <i>System maximum height</i>	3000 mm	<b>Apertura exterior</b> <i>External opening</i>	Sí Yes
<b>Ancho máximo del sistema</b> <i>System maximum length</i>	Ilimitado <i>Unlimited</i>	<b>Puerta deslizante</b> <i>Moving door</i>	Sí Yes
<b>Ancho máximo de hoja</b> <i>Panel maximum width</i>	800 mm	<b>Marco inferior empotrado</b> <i>Embedded lower profile</i>	Sí Yes
<b>Tipo de vidrio</b> <i>Glass type</i>	Templado <i>Tempered</i>	<b>Acabados disponibles</b> <i>Available colours</i>	Anodizados, RALES e imitación madera <i>Anodized, RAL and wood imitation</i>

Ensayos de producto:  
*Testings:*



seeglass run<sup>®</sup> 2

# 3 CERRAMIENTO DESLIZANTE

## SLIDING GLAZING SYSTEM

El cerramiento deslizante **seeglass-run 2** es el sistema idóneo para lugares donde se desee disponer de un espacio libre de obstáculos, gracias a su perfil inferior empotrado. Ideal para el sector HORECA, terrazas o divisiones de estancias interiores, seeglass-run desliza las hojas **de forma paralela y horizontal** pudiendo elegir apertura central o lateral. Al abrir o cerrar la primera hoja, el resto son arrastradas consecutivamente gracias a su sistema de tapas.

*The **seeglass-run 2** sliding glazing system is the ideal system for places where an obstacle-free space is required, thanks to its embedded lower profile. Ideal for the HORECA sector, terraces or interior room partitions, seeglass-run slides the panels **parallel and horizontally**, with a choice of central or side opening. When opening or closing the first panel the rest are dragged consecutively thanks to its cover system.*

Descubre el catálogo de producto aquí:

*Discover the product catalogue:*



ESP



ENG



Óptima regulación de hojas  
*Optimal panel adjustment*



Cierre de seguridad inferior  
*Lower safety lock*



Juntas entre vidrios con tratamiento UV  
*Seals inbetween glasses*





### Accionamientos *Drives*



**Pomo simple/doble**  
*Simple/double Knob*

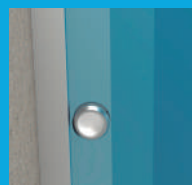

**Tirador uñero**  
*Ring Handle*



**Cerradura CD-6**  
*CD-6 lock*



**Decoración Estilo Industrial** *Industrial Style Decoration*

seeglass run<sub>2</sub>

### DETALLES TÉCNICOS / TECHNICAL DETAILS

**Sencillo sistema de auto-bloqueo**  
*Simple self-closing device*



#### ESPECIFICACIONES TÉCNICAS MODELO SEEGLOSS RUN 2 *TECHNICAL SPECIFICATION SEEGLOSS RUN 2*

<b>Número de carriles</b> <i>Nº of rails</i>	3, 4, 5, y 6	<b>Altura de marco inferior</b> <i>Lower rail height</i>	En superficie (20mm) ó Empotrado (2-3mm) <i>Standard (20mm) or Embedded (2-3mm)</i>
<b>Alto máximo del sistema</b> <i>Maximum height of system</i>	3000 mm	<b>Sujeción de vidrio</b> <i>Glass fixing</i>	Autocentrado y adhesivo MS <i>Self-centring and MS adhesive</i>
<b>Ancho máximo del sistema</b> <i>Maximum width of system</i>	Ilimitado <i>Unlimited</i>	<b>Peso máximo hoja</b> <i>Maximum panel weight</i>	70 kg.
<b>Ancho máximo de hoja</b> <i>Maximum panel width</i>	1200 mm <sup>(1)</sup>	<b>Localización del peso</b> <i>Weight location profile</i>	Parte inferior <i>Lower profile</i>
<b>Tipo de vidrio</b> <i>Glass type</i>	Templado 8 mm y 10 mm <i>8 mm &amp; 10 mm tempered</i>	<b>Acabados disponibles</b> <i>Available finishes</i>	Anodizados, colores RAL e imitación madera <i>Anodized, RAL colours and wood effect</i>

<sup>(1)</sup>El ancho máximo de hoja se reducirá en función del peso máximo de la hoja. (Vidrio 8mm = 60kg. / Vidrio 10mm = 70kg.)  
*The max. panel width shall be reduced according to the max. weight. (8mm glass = 60kg. / 10mm. glass = 70kg)*

\*Garantía de 5 años en juntas plásticas "Plus". Consulte condiciones.  
*5-year warranty on "Plus" plastic gaskets. See conditions*

Ensayos de producto:  
*Testings:*





# 4 CERRAMIENTO DESLIZANTE SLIDING GLAZING SYSTEM

El nuevo cerramiento deslizable **seeglass-run 3** con la última tecnología introduce innovaciones que marcarán tendencia como la nueva iluminación LED en perfil superior único en el sector. Los paneles de vidrio de 10 mm, **fusionan interior y exterior**. Su diseño actualizado garantiza armonía y confort, junto a su nuevo carro en "tandem" que asegura suavidad en el deslizamiento. El accionamiento manual empotrado tiene un diseño minimalista con un marcado carácter diferenciador. Todo esto lo convierten en una apuesta segura para cualquier tipo de espacio.

*The new **seeglass-run 3** sliding system with the latest technology introduces trend-setting innovations such as the new LED lighting in the upper profile which is unique in the sector. With 10 mm glass panels, **merge indoor and outdoor spaces**. Its updated design ensures harmony and comfort, and its new tandem carriage ensures smooth sliding. The embedded manual drive has a minimalist design with a markedly differentiating character. All this makes it a safe bet for any type of space.*

Descubre el catálogo de producto aquí:

*Discover the product catalogue:*



ESP



ENG



Óptima regulación de hojas  
*Optimal panel adjustment*



Innovador sistema de deslizamiento  
*Innovative sliding system*



Iluminación LED  
3000/4000K  
*3000/4000K LED lighting*



## Accionamientos *Drives*



**Tirador vertical**  
*Vertical handle*



**Acc. manual empotrado**  
*Embedded manual drive*



**Autocierre (interior y exterior)**  
*Self closing (internal & external)*

## Opción decoración estilo industrial

*Industrial style decoration option*



seeglass **m** run<sup>®</sup>  
motion

## NUEVA OPCIÓN MOTORIZADA NEW MOTORISED OPTION



**Sistema patentado**  
*Patented system*



**Ultra silencioso**  
*Ultra silent*



**Detección automática de obstáculos**  
*Automatic obstacle detection*



**Bajo consumo energético**  
*Low energy consumption*



**Mando a distancia y app de control remoto**  
*Remote control and app*



## DETALLES TÉCNICOS / TECHNICAL DETAILS

seeglass **run**<sub>es</sub>

ESPECIFICACIONES TÉCNICAS MODELO SEEGLOSS RUN 3 TECHNICAL SPECIFICATION SEEGLOSS RUN 3			
<b>Número de carriles</b> <i>Nº of rails</i>	2, 3, 4, 5, y 6	<b>Altura de marco inferior</b> <i>Lower rail height</i>	En superficie (20 mm), empotrado o rampa (2-3 mm) <i>Standard (20 mm), embedded or ramp (2-3 mm)</i>
<b>Alto máximo del sistema</b> <i>Maximum height of system</i>	3000 mm	<b>Sujeción de vidrio</b> <i>Glass fixing</i>	Autocentrado y adhesivo MS <i>Self-centring and MS adhesive</i>
<b>Ancho máximo del sistema</b> <i>Maximum width of system</i>	Ilimitado <i>Unlimited</i>	<b>Peso máximo hoja</b> <i>Maximum panel weight</i>	115 kg.
<b>Ancho máximo de hoja</b> <i>Maximum panel width</i>	1500 mm*	<b>Localización del peso</b> <i>Weight location profile</i>	Parte inferior <i>Lower profile</i>
<b>Tipo de vidrio</b> <i>Glass type</i>	Templado 10 mm. <i>10 mm. tempered</i>	<b>Acabados disponibles</b> <i>Available finishes</i>	Anodizados, colores RAL e imitación madera <i>Anodized, RAL colours and wood effect</i>

\* Dependiendo de la altura solicitada el ancho máximo de panel indicado puede variar.  
*Depending on the height requested, the maximum panel width indicated may vary.*

## MÁXIMA CALIFICACIÓN EN ENSAYOS\* MAXIMUM QUALIFICATION IN TEST\*



**Resistencia al viento**  
**Wind resistance**  
UNE EN 1932:2014  
**Clase 6 - 113 km/h**



**Estanqueidad al agua**  
**Water tightness**  
UNE EN 1027:2017  
**Clase 1A - 180 l/m<sup>2</sup>xhora**



**Ciclos de presión**  
**Pressure cycles**  
EP 0001:2024  
**100 ciclos de 1200 Pa = 160 km/h.**

**\*Ensayos obtenidos según medidas (3400x2600mm)**  
**Tests obtained according to measurements (3400x2600mm).**

# 5 CERRAMIENTO APILABLE

## GLAZING PARKING SYSTEM

**Seeglass-big** es el sistema de paneles apilables cuya principal característica es la ausencia de perfil inferior, lo que lo hace especialmente indicado para espacios públicos como restaurantes, escaparates de centros comerciales, etc. Gracias al diseño de sus rodamientos de alta resistencia y el innovador sistema de sujeción de hojas, permite **fabricar cerramientos de hasta 3,5 metros de altura**, convirtiéndolo así en el cerramiento más alto de la gama Seeglass.

***Seeglass-big** is a sliding and folding glass enclosure, whose main feature is the lack of the lower profile, which makes it perfect for enclosing public spaces such as restaurants, offices, shops, etc. Thanks to the specially designed highly resistant hinges, and the advanced system of pane retainers, **we can produce enclosures as high as 3,5 meters** making seeglass-big the enclosure for the highest open spaces in Seeglass brand.*

Descubre el catálogo de producto aquí:

*Discover the product catalogue:*



ESP



ENG



Seguro sistema "parking"  
Safe "parking" system



Eficaz apilamiento de hojas  
Efficient panel stacking



Componentes de alta durabilidad  
High durability components





seeglass big

### DETALLES TÉCNICOS / TECHNICAL DETAILS

Cerradura en hoja opcional  
Optional panel lock



#### ESPECIFICACIONES TÉCNICAS MODELO SEEGLOSS BIG TECHNICAL SPECIFICATION SEEGLOSS BIG

Alto máximo del sistema <i>System maximum height</i>	3500 mm
Ancho máximo de hoja <i>System maximum length</i>	1100 mm
Grosor de vidrio <i>Glass thickness</i>	10 mm
Tipo de vidrios soportados <i>Glass type</i>	Templado / Laminado <i>Tempered / Laminated</i>
Sujeción de vidrio <i>Glass fixing</i>	Pinzado y pegado. Garantizado <i>Clamped and stuck. Guaranteed</i>
Tipo de apertura <i>Opening type</i>	Corredero-Apilable <i>Sliding-Stacking</i>
Acabados disponibles <i>Available finishes</i>	Anodizados, colores RAL e imitación madera <i>Anodized, RAL colours and wood effect</i>

Ensayos de producto:  
Testings:



seeglass lux<sup>®</sup>

# 6 CERRAMIENTO PARA INTERIOR

## SLIDING INDOOR GLAZING SYSTEM

La principal característica del cerramiento acristalado para interior **seeglass-lux** es la capacidad para **delimitar espacios de grandes dimensiones** mediante paneles de vidrio, prescindiendo de perfil inferior. Este sistema permite crear nuevos ambientes independientes, que conceden **amplitud, confort y fluidez** a las estancias. De esta manera, optimizamos la superficie habitable de salones, cocinas, baños, recibidores, etc.

*The main feature of the **seeglass-lux** sliding indoor glazing system is the ability to delimit large spaces using glass panels, without the need for a bottom profile. This system makes it possible to create new independent spaces that provide **spaciousness, comfort and fluidity** to the rooms. In this way, we optimise the living space in living rooms, kitchens, bathrooms, hallways, etc.*

Descubre el catálogo de producto aquí:

*Discover the product catalogue:*



ESP



ENG



Modelo M2 sujeción a techo  
*Model M2 with ceiling installation*

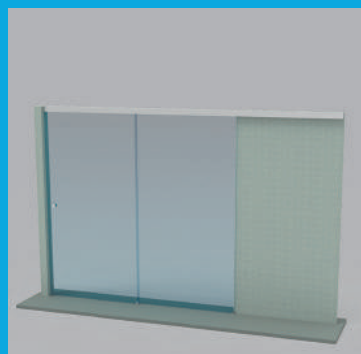

Modelo M2 + fijo a pared  
*Model m2 + fix panel with wall installation*

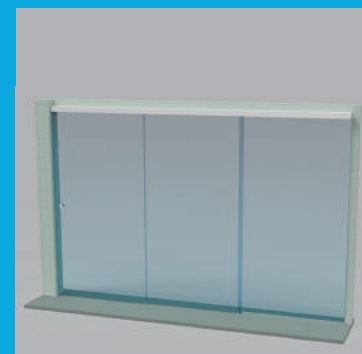

Modelo M2 doble  
*Model M2 double*

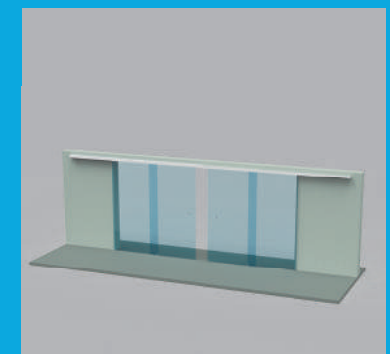



**Decoración Estilo Industrial** *Industrial Style Decoration*

seeglass lux

**DETALLES TÉCNICOS / TECHNICAL DETAILS**

**ESPECIFICACIONES TÉCNICAS MODELO SEEGLOSS LUX**  
**TECHNICAL SPECIFICATION SEEGLOSS LUX**

	M1	M1F	M2	M2F	M3	M3F	M4	M4F
<b>Ancho máximo del sistema</b> <i>Maximum width of the system</i>	1500 mm	3000 mm	3000 mm	4500 mm	4200 mm	5600 mm	4400 mm	5500 mm
<b>Tipo de instalación</b> <i>Type of installation</i>	A Techo / A Pared <i>To ceiling / To wall</i>							
<b>Altura máxima del sistema</b> <i>Maximum height of the system</i>	3000 mm							
<b>Espesor de vidrio admitido</b> <i>Glass thickness allowed</i>	10 mm							
<b>Tipo de vidrio recomendado</b> <i>Type of glass recommended</i>	Templado / Tempered							
<b>Acabados disponibles</b> <i>Available finishes</i>	Blanco, Plata gratada, 9011 Mate <i>White, grated silver, 9011 Matt</i>							

**Guiado inferior**  
*Lower guide*

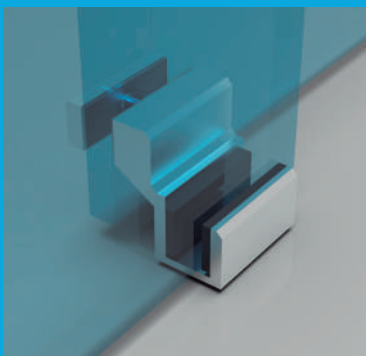

# 7 BARANDILLA DE PROTECCIÓN

## SAFETY BALUSTRADE

El innovador diseño de la barandilla **seeglass-pro** consigue pasar desapercibido, otorgando la máxima seguridad. El **principal protagonista del sistema es el vidrio**, optimizando la entrada de luz y la visibilidad del entorno. El aluminio estructural de alta calidad, unido a las propiedades, avaladas con ensayos y certificaciones del vidrio templado y laminado, lo convierten en un sistema ideal de protección. Esta característica aporta un plus de confianza al usuario final.

*The innovative design of the **seeglass-pro** balustrade allows it to fit perfectly in any space, providing maximum security. **The main protagonist of the system is the glass**, optimising the entry of light and the visibility of the surroundings. The high quality structural aluminium, together with the properties, backed by tests and certifications of tempered and laminated glass, make it an ideal protection system. This feature gives the end user added confidence.*

Descubre el catálogo de producto aquí:

*Discover the product catalogue:*



ESP



ENG



Opción sobre suelo  
*Fixed to the floor*

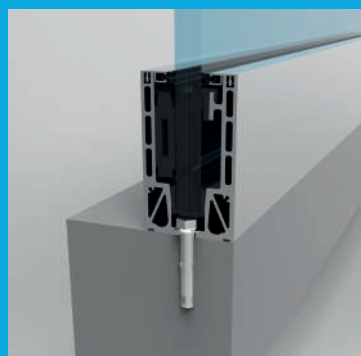

Opción frontal  
*Front installation*

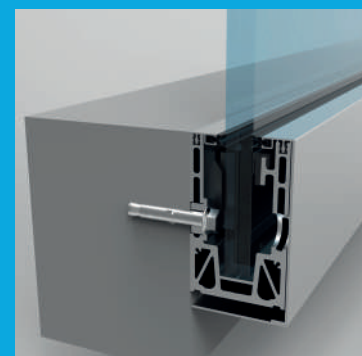

Opción empotrado  
*Embedded option*

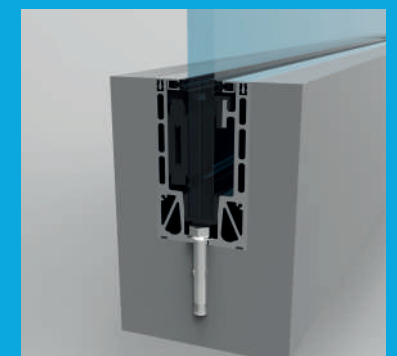



seeglass pro

## DETALLES TÉCNICOS / TECHNICAL DETAILS

### ESPECIFICACIONES TÉCNICAS MODELOS SEEGLASS-PRO TECHNICAL SPECIFICATION SEEGLASS-PRO

<b>Ancho máximo del sistema</b> <i>Maximum width of the system</i>	Ilimitado <i>Unlimited</i>
<b>Tipo de vidrio</b> <i>Type of glass</i>	Templado y laminado · 8+8 y 10+10 mm <i>Tempered and laminated · 8+8 e 10+10 mm</i>
<b>Sujeción de vidrio</b> <i>Glass fixing</i>	Mordaza a presión <i>Clamps by pressure</i>
<b>Tipo de perfil</b> <i>Type of profile</i>	Sobre suelo, frontal y empotrado <i>Anchored to floor or wall side and embedded</i>
<b>Plomo del vidrio regulable</b> <i>Adjustable glass to level</i>	Mediante llave reguladora <i>With a spanner</i>
<b>Acabados disponibles</b> <i>Available finishes</i>	Anodizados y colores RAL <i>Anodized and RAL colours</i>

Pasamanos con regulación  
*Adjustable handrail*



Ensayos de producto:  
*Testings:*





# 8 | PÉRGOLA BIOCLIMÁTICA BIOCLIMATIC PERGOLA

La pérgola bioclimática **seesky-bio** se renueva y permite diseñar espacios inteligentes. **Seesky-bio** evoluciona y crea estancias donde poder disfrutar las 24 horas los 365 días del año. El control que tendrás con la pérgola bioclimática Seesky BIO, estés donde estés, será total gracias a la domótica unificada con el resto de complementos que tengas instalados. Integración, confort y eficiencia para simplificar tu día a día de la mano de **C3 Systems**.

The **seesky-bio** bioclimatic pergola is renewed and allows the design of intelligent spaces. **Seesky-bio** evolves and create rooms where you can enjoy 24 hours a day, 365 days a year. The control you will have with the **seesky-bio** bioclimatic pergola, wherever you are, will be total thanks to the domotic control that you will be able to unify with the rest of the complements that you have installed. Integration, comfort and efficiency to simplify your day-to-day life with **C3 Systems**

Descubre el catálogo de producto aquí:  
Discover the product catalogue:



ESP



ENG



LED perimetral y en lamas.  
Iluminación blanca 3000K, 4000K o RGB  
Perimeter and slot LEDs.  
White lighting 3000K, 4000K or RGB



Nuevos mecanizados y juntas de sellado  
New fastening and sealing gaskets



Canalón de alta capacidad  
High capacity gutter

MÁS del doble de capacidad



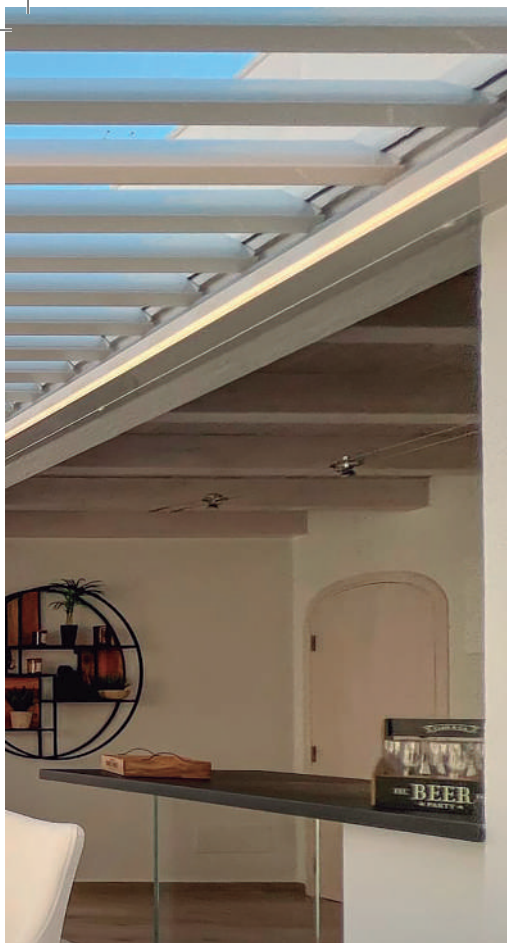

seesky bio

DETALLES TÉCNICOS / TECHNICAL DETAILS

	Simple	Dúplex	Sucesión
<b>A</b> Anchura máxima <i>Maximum width</i>	4700 mm.	6500 mm.	Ilimitado
<b>B</b> Longitud máxima <i>Maximum length</i>	6450 mm.	6450 mm.	Ilimitado
<b>H</b> Altura máxima <i>Maximum height</i>	3000 mm.	3000 mm.	3000 mm.

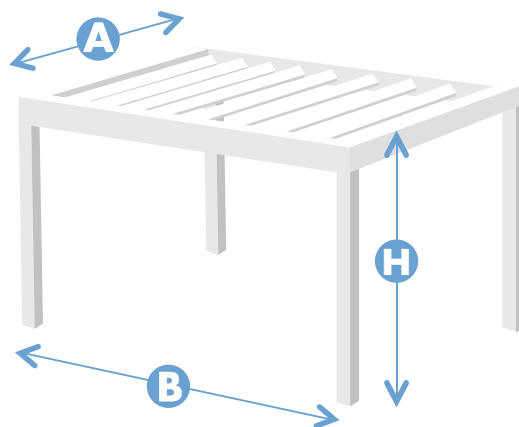

Pilar regulable para salvar posibles desniveles  
*Adjustable pillar to overcome possible unevenness*



MÁXIMA CALIFICACIÓN EN ENSAYOS\*  
MAXIMUM QUALIFICATION IN TESTS\*

<b>Resistencia al viento</b> <i>Wind resistance</i>	<b>Estanqueidad al agua</b> <i>Water tightness</i>	<b>Resistencia a nieve</b> <i>Snow resistance</i>
UNE EN 1932:2014 CLASE 6 480 N/m <sup>2</sup> = 100 km/h	UNE EN 14963:2007 210 l/m <sup>2</sup> (hora)	UNE EN 12833 245 kg/m <sup>2</sup>



\*Ensayos obtenidos según medidas máximas (5930x4000x1905mm.)

¡NOVEDAD! | Pilar decorativo vertical | pág. 24-25

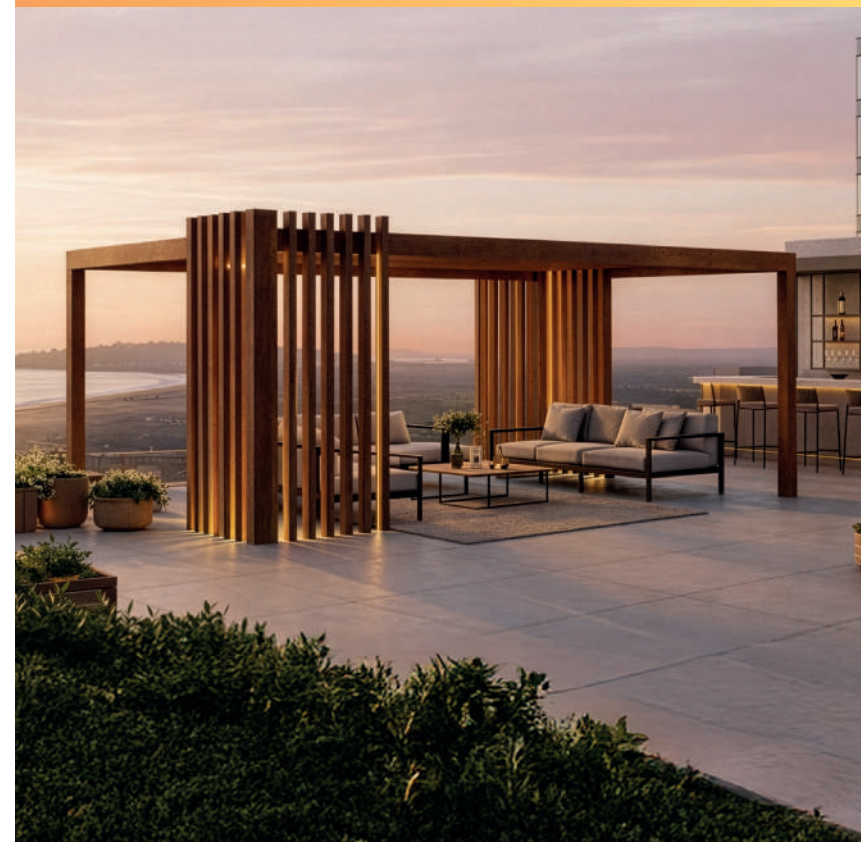



# 9 | PÉRGOLA DECORATIVA DECORATIVE PERGOLA

**Seesky-deco** es la solución ideal para transformar cualquier espacio exterior en un entorno elegante, funcional y confortable. Sus estructuras de aluminio combinan **ligereza, resistencia y diseño minimalista**. Disponibles en tres versiones: **laminas orientables, tejido entrelazado o toldo palillera**, permiten una protección solar adaptable a cada necesidad. Su instalación es rápida y sencilla, lo que las convierte en una opción perfecta para proyectos residenciales, comerciales o sector HORECA.

**Seesky-deco** is the ideal solution to transform any outdoor space into an elegant, functional, and comfortable environment. Its aluminium structures combine **lightness, strength, and minimalist design**. Available in three versions: **adjustable slats, interwoven fabric, or palillera awning**, they offer sun protection tailored to every need. Quick and easy to install, they are a perfect choice for both residential projects, commercial or HORECA sector.

Descubre el catálogo de producto aquí:

Discover the product catalogue:



ESP



ENG



Diseño elegante y minimalista  
Elegant and minimalist design



Seesky-deco lama

Versatilidad en sus 3 opciones  
(lama, tejido, palillera)  
Versatility in their 3 options (slat, fabric, scissor awning)



Seesky-deco tejido entrelazado

Estructura de aluminio con alta durabilidad  
High durability aluminium structure



Seesky-deco toldo palillera



¡NOVEDAD! | Pilar decorativo vertical | pág. 24-25



La estructura Seesky-deco permite subdividir el interior en cuadrantes, logrando una mayor personalización del espacio.

The structure Seesky-deco allows the interior to be subdivided into quadrants, achieving greater personalisation of the space.



Las lamas verticales o inclinadas a 45°, proporcionan una máxima entrada de luz o un efecto de sombra que le otorga una elegancia natural a la estructura. Hay tres opciones según la distancia que se prefiera entre lama y lama:

Tupido: 120mm / Estándar: 170mm / Espaciado: 220mm

The vertical or 45° inclined slats provide maximum light entry or a shading effect that gives a natural elegance to the structure. There are three options depending on the preferred slat to slat spacing:

Tight: 120mm / Standard: 170mm / Spaced: 220mm

seesky deco

Amplia variedad de acabados y tejidos  
Large range of finishes and fabrics



#### DETALLES TÉCNICOS / TECHNICAL DETAILS

ESPECIFICACIONES TÉCNICAS PÉRGOLA DECORATIVA TECHNICAL SPECIFICATION DECORATIVE PERGOLA	
<b>A</b> Ancho máximo estructura* Maximum structure width	4000 mm
<b>L</b> Largo máximo estructura* Maximum structure length	4000 mm
<b>H</b> Altura máxima estructura Maximum panel height	3000 mm

\*En el caso de sucesiones el ancho y el largo es ilimitado.  
In the case of succession, the width and length are unlimited.

#### ACABADOS / FINISHES

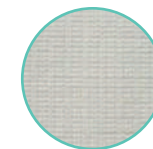

Blanco  
White

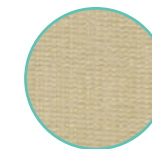

Natural

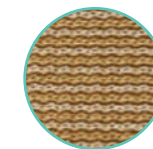

Desert  
Sand

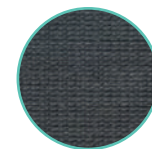

Steel grey

Colores toldo palillería, consultar aquí:  
Palillera awning colours, please consult here:





# 10 | TECHO AUTOPORTANTE *SELF-SUPPORTING ROOF*

Los techos autoportantes **seesky-taf** son estructuras de aluminio con paneles tipo sándwich. Estos sistemas **crean nuevos espacios** eficientes y sostenibles. Por su diseño, aíslan del exterior y consiguen un ambiente idóneo gracias a su transmitancia térmica interior. Como protegen de las condiciones climáticas adversas, lo convierten en un sistema idóneo para crear nuevas estancias que se disfruten los 365 días del año. Son resistentes, seguros y **combinan a la perfección** con sistemas de cortinas de cristal. Son el producto ideal para hoteles, restaurantes, terrazas, porches, patios o garajes.

**Seesky-taf** self-supporting roofs are aluminium structures with sandwich panels. These systems **create new efficient and sustainable spaces**. Due to their design, they provide insulation from the outside and achieve an ideal environment thanks to their internal thermal transmittance. As they protect against adverse weather conditions, they are ideal for creating new rooms that can be enjoyed 365 days a year. They are resistant, safe and **combine perfectly with glass curtain systems** and are the ideal product for hotels, restaurants, terraces, porches, patios or garages.

Descubre el catálogo de producto aquí:  
*Discover the product catalogue:*



ESP



ENG



Desagüe sistema libre  
*Free drainage system*

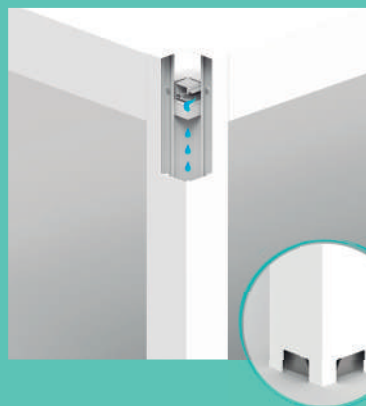

Nuevos mecanizados y juntas de sellado  
*New fastening and sealing gaskets*



Opción luz LED color blanco o RGB  
*LED light white or RGB colour option*

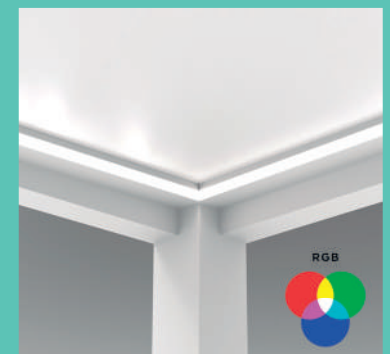

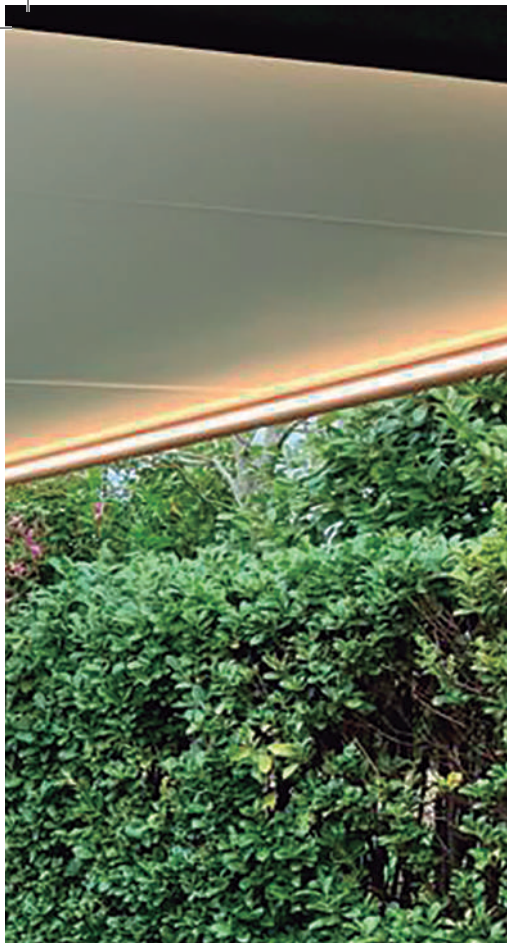

¡NOVEDAD! | Pilar decorativo vertical | pág. 24-25

seesky taf

DETALLES TÉCNICOS / TECHNICAL DETAILS

ESPECIFICACIONES TÉCNICAS TECHO AUTOPORTANTE FIJO  
TECHNICAL SPECIFICATION SELF-SUPPORTING ROOF

	Estándar Standard	Reforzado Reinforced
<b>Grueso 52 mm.</b> <i>Thickness 52 mm.</i>		
<b>A</b> Ancho máximo estructura* <i>Maximum structure width</i>	7000 mm	7000 mm
<b>L</b> Largo máximo estructura* <i>Maximum structure length</i>	4200 mm	7000 mm
<b>H</b> Altura máxima estructura <i>Maximum panel height</i>	3000 mm	3000 mm

\*En el caso de sucesiones el ancho y el largo es ilimitado.  
*In the case of succession, the width and length are unlimited.*

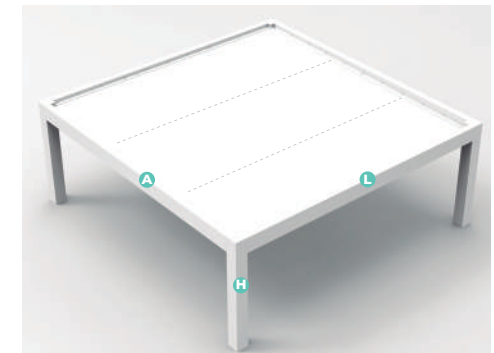

Panel estándar o reforzado  
*Standard or reinforced panel*



MÁXIMA CALIFICACIÓN EN ENSAYOS\*  
MAXIMUM QUALIFICATION IN TESTS\*

Resistencia al viento <i>Wind resistance</i>	Estanqueidad al agua <i>Water tightness</i>	Resistencia a la nieve <i>Snow resistance</i>
CLASE 6 - 480 N/ m <sup>2</sup> = 100 km/h	286,8 l/m <sup>2</sup> (hora)	250 kg/m <sup>2</sup>



\*Ensayos obtenidos según medidas máximas (3745x6900x1000mm.)



# 11 PILAR DECORATIVO VERTICAL

## VERTICAL DECORATIVE PILLAR

El **pilar decorativo vertical** en aluminio ofrece una solución elegante y funcional para exteriores. Su diseño minimalista genera juegos de luz y sombra, aporta privacidad y realza la arquitectura. **Resistente, versátil y fácil de integrar**, se adapta a diversas configuraciones para delimitar ambientes o complementar estructuras. Una opción duradera que transforma cualquier espacio en un entorno más moderno y sofisticado.

*The **vertical decorative pillar** in aluminum offers an elegant and functional solution for outdoor spaces. Its minimalist design creates light-and-shadow effects, enhances privacy, and elevates architectural aesthetics. **Resistant, versatile, and easy to integrate**, it adapts to various configurations to define areas or complement structures. A durable option that transforms any space into a more modern and sophisticated environment.*



Color: Estructura: RAL 7006 | PDV: RAL 7006 Colour: Structure: 7006 RAL | VDP: 7006 RAL

Aluminio extruido de alta calidad  
*High-quality extruded aluminium*



seesky **deco**

Resistencia a la intemperie  
*Weather resistance*



seesky **taf**

Fácil instalación y mantenimiento  
*Easy installation and maintenance*



seesky **bio**



Color: Estructura: RAL 4007 | PDV: RAL 4007 Colour: Structure: 4007 RAL | VDP: 4007 RAL



Color: Estructura: Blanco | PDV: Imit. Madera Colour: Structure: White | VDP: Wooden effect

pdv

### CONFIGURACIONES / CONFIGURATIONS

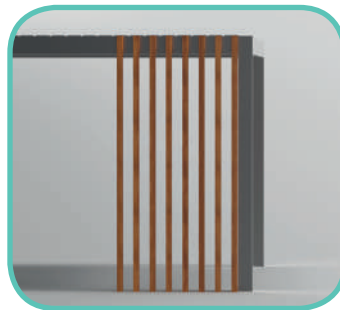

Exterior enrasado  
Flush exterior

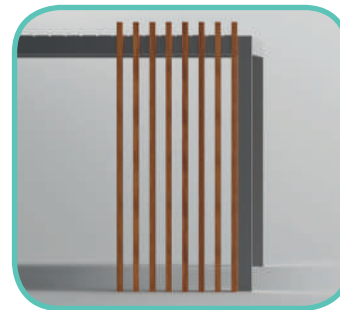

Exterior sobresaliente  
Extended exterior

### SECCIONES / SECTIONS

seesky bio seesky taf

seesky deco

PASO STD / STD STEP

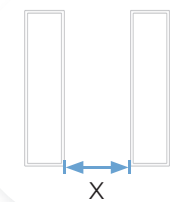
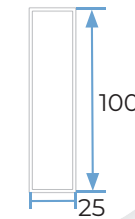
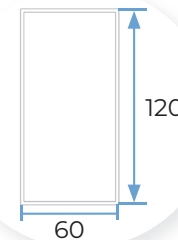

x = 120mm (BIO/TAF)  
x = 100mm (DECO)

Opción iluminación:  
blanco neutro, frío o RGB  
Lighting option: neutral or  
cold white or RGB

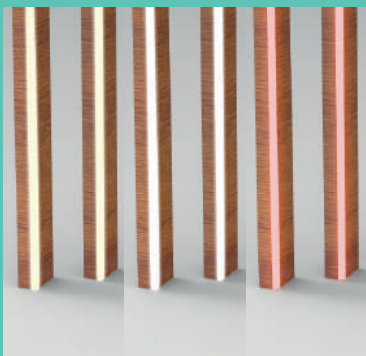

### ILUMINACIÓN / LIGHTING

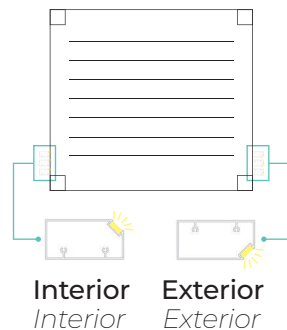

Interior  
Interior

Exterior  
Exterior

Opciones disponibles:  
3000K (blanco neutro)  
4000K (blanco frío)  
RGB

Características:  
Tecnología LED de bajo consumo  
Distribución lineal homogénea  
Integración directa en perfilera  
120x60 mm  
Compatible con sistemas de  
domótica

**Available options:**  
3000K (neutral white)  
4000K (cold white)  
RGB

**Features:**  
Low-energy LED technology  
Homogeneous linear distribution  
Direct integration into 120x60 mm  
profiles  
Compatible with automation  
systems



# 12 | TECHOS MÓVILES Y FIJOS

## MOBILE & FIXED GLASS ROOF

**Seesky-luz** es la última generación de techos móviles panorámicos, móviles semi-enmarcados y fijos. Es un sistema modular y polivalente en el que se pueden combinar entre sí las tres variantes. Además, se integra perfectamente con la gama de productos **Seeglass** y **Habitat** para crear ambientes únicos. **Elige tu manera de mirar al horizonte** y diseña un nuevo espacio inigualable lleno de luz. **Seesky-luz** es la solución perfecta para convertir el hogar, terraza o restaurante en un pequeño palacio de cristal.

**Seesky-luz** is the latest generation of sliding panoramic, semi-framed and fixed roofs. It is a modular and versatile system where all three variants can be combined. It also integrates perfectly with the **Seeglass** and **Habitat** product ranges to create unique spaces. **Choose your way of looking at the horizon** and create a new, unique space full of light. **Seesky-luz** is the perfect solution to turn your home, terrace or restaurant into a small glass palace.

Descubre el catálogo de producto aquí:

Discover the product catalogue:



ESP



ENG



Ausencia de panel enmarcado en modelo móvil panorámico  
No framed panel on panoramic mobile model

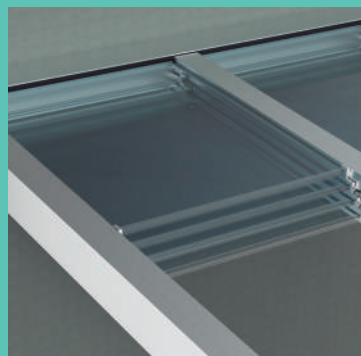

Combinación entre las 3 variantes  
Combination between the 3 variants

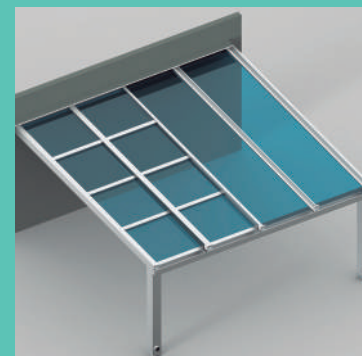

Estructura pórtico (isla y dos aguas)  
Canopy structure (4 pillars and gable roof)





**Nuevas opciones disponibles: Isla y dos aguas** *New options available: 4 pillars and gable roof*

seesky luz

### DETALLES TÉCNICOS / TECHNICAL DETAILS

	TECHO MÓVIL PANORÁMICO		TECHO MÓVIL ENMARCADO		TECHO FIJO	
	Vidrio laminado 5+5	Vidrio cámara 3+3/6/4T*	Vidrio laminado 5+5	Vidrio cámara 3+3/6/4T*	Vidrio laminado 5+5	Panel Sándwich 52 mm
Ancho máx. de calle <i>Max. panel width</i>	1200 mm					
Largo máx. de panel <i>Max. panel length</i>	1300 mm		4000 mm	3000 mm	6500 mm	
Salida máxima <i>Maximum exit</i>	6500 mm					

\*Vidrio templado \*Tempered glass

**Instalación segura y cómoda desde el interior**  
*Easy and comfortable installation from the inside*

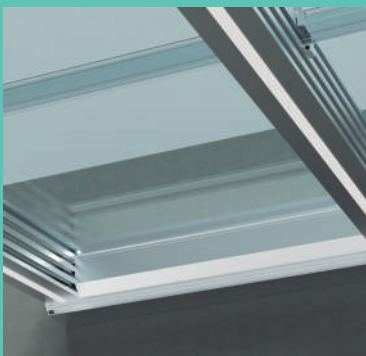

### MÁXIMA CALIFICACIÓN EN ENSAYOS\* MAXIMUM QUALIFICATION IN TESTS\*

<b>Resistencia al viento</b> <i>Wind resistance</i>	<b>Estanqueidad al agua</b> <i>Water tightness</i>	<b>Resistencia a la nieve</b> <i>Snow resistance</i>
UNE EN 1932:2014 CLASE 6 - 101 km/h	UNE EN 14963:2007 210 l/m <sup>2</sup> (hora)	UNE EN 12833 120 kg/m <sup>2</sup>



**\*Ensayos obtenidos según medidas máximas (6500x4800x2425mm.)**

#### DISTANCIA ENTRE PILARES - VIGA ESTÁNDAR DISTANCE BETWEEN PILLARS - STANDARD

Sin cerramiento Seeglass
5000 mm**

\*\*Sin carga de nieve

#### DISTANCIA ENTRE PILARES - VIGA REFORZADA DISTANCE BETWEEN PILLARS - REINFORCED

Sin cerramiento Seeglass	Con cerramiento Seeglass
6000 mm**	4500 mm

#### PANELES POR CALLE / PANELS PER LANE

Hojas Panels	2	3	4	5
Apertura Opening	50%	66%	75%	80%





# 13 | **TECHO SOLAR**

## **SOLAR ROOF**

**e-Orbita luz** es el nuevo techo solar que aúna sostenibilidad y eficiencia con un diseño innovador. Es un sistema con una estructura de aluminio **resistente y de gran durabilidad** que se adapta a cualquier medida. El vidrio solar sin marco impide que el agua se acumule, evitando los puntos calientes y siendo a su vez, estanco. Con una capacidad de captación de energía de **450Wp por vidrio solar** se convierte en una de las mejores soluciones en eficiencia energética y sostenibilidad del sector creada por **C3 Systems**.

**e-Orbita luz** is the new solar roof that combines sustainability and efficiency with an innovative design. It is a system with a **sturdy and highly durable** aluminium structure that can be adapted to any size. The frameless solar glass prevents water accumulation, avoiding hotspots and ensuring tightness. With a power generation capacity of 450W per solar glass, it becomes one of the best solutions in energy efficiency and sustainability in the sector created by **C3 Systems**.

Descubre el catálogo de producto aquí:  
Discover the product catalogue:



ESP



ENG



Vidrio solar sin marco para mayor generación de energía  
*Frameless solar glass for increased energy generation*

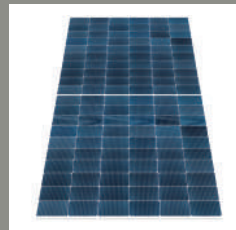

Alta potencia de salida (450Wp) - Célula encapsulada en POE  
*High output power (450W) POE encapsulated cell*



Tecnología de célula PERC con la más alta eficiencia  
*PERC cell technology with highest efficiency*

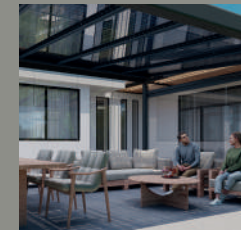

30 años de garantía  
*30 years warranty*



### DETALLES TÉCNICOS / TECHNICAL DETAILS

Ancho estándar de calle <i>Standard lane width</i>	1169 mm	
Salidas fijas <i>Fixed outputs</i>	1 panel	2198 mm
	2 paneles	4106 mm
	3 paneles	6014 mm
Dimensiones de panel <i>Panel dimensions</i>	1904x1129 mm	
Pendiente <i>Slope</i>	6° (10% ± 1%)	

### MÁXIMA CALIFICACIÓN EN ENSAYOS\* MAXIMUM QUALIFICATION IN TESTS\*

<b>Resistencia al viento</b> <i>Wind resistance</i>	<b>Estanqueidad al agua</b> <i>Water tightness</i>	<b>Resistencia a la nieve</b> <i>Snow resistance</i>
UNE EN 1932:2014 CLASE 6 - 101 km/h	UNE EN 14963:2007 210 l/m <sup>2</sup> (hora)	UNE EN 12833 160 kg/m <sup>2</sup>



\*Ensayos obtenidos según medidas máximas (6500x4800x2425mm.)



# 14 | CARPORT SOLAR

## SOLAR CARPORT

Sistema fabricado en aluminio en su totalidad  
*All-aluminium system*



Salida fija de 3 vidrios fotovoltaicos  
*3 PV glasses fixed output*



Embellecedores bajo el vidrio fotovoltaico  
*Trims under photovoltaic glass*

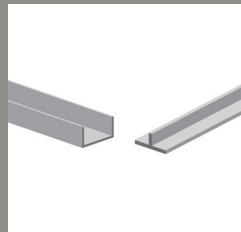

Versión reforzada  
*Reinforced version*



**e-Orbita car** es un carport solar fotovoltaico robusto y duradero, diseñado para el estacionamiento de vehículos. Incorpora vidrios fotovoltaicos que captan la luz solar y la transforman en energía limpia, **ideal para cargar vehículos eléctricos de forma sostenible**. Su estructura modular optimiza la captación solar y se adapta a cualquier espacio, desde hogares hasta grandes estacionamientos. Además de su funcionalidad, ofrece un diseño moderno que combina estética y compromiso con el medio ambiente.

**e-Orbita car** is a robust and durable photovoltaic solar carport designed for vehicle parking. It incorporates photovoltaic glass that captures sunlight and converts it into clean energy, making it **ideal for sustainably charging electric vehicles**. Its modular structure optimizes solar capture and adapts to any space, from homes to large parking areas. In addition to its functionality, it offers a modern design that combines aesthetics with a commitment to the environment.

### DETALLES TÉCNICOS / TECHNICAL DETAILS

Ancho máximo del sistema <i>System maximum width</i>	Ilimitado <i>Unlimited</i>	
Alto máximo del sistema <i>System maximum height</i>	Altura delantera <i>Front height</i>	Altura trasera <i>Rear height</i>
	2500 mm	3460 mm
Salida fija del sistema <i>System fixed output</i>	5638 mm	
Dimensiones de panel <i>Panel dimensions</i>	1904x1129 mm	
Pendiente <i>Slope</i>	10°	



Ensayos de producto:

Testings:



Descubre el catálogo de gama aquí:

*Discover the range catalogue:*



ESP



ENG

# 15

## ESTRUCTURA LIGERA FOTOVOLTAICA PHOTOVOLTAIC LIGHTWEIGHT STRUCTURE

**e-Orbita cover** es una estructura fotovoltaica ligera y versátil. Protege espacios de las inclemencias meteorológicas mientras permite el paso de la luz y capta energía solar. Fabricada con **materiales de alta calidad, su diseño modular garantiza una instalación rápida y sencilla.** Su versatilidad la hacen perfecta para proyectos residenciales y comerciales. Con bajo mantenimiento y larga vida útil, es la solución ideal para optimizar el aprovechamiento solar sin comprometer funcionalidad ni estética.

**e-Orbita cover** is a lightweight and versatile photovoltaic structure. It protects spaces from harsh weather while allowing light to pass through and capturing solar energy. Made from **high-quality materials, its modular design ensures quick and easy installation.** Its versatility makes it perfect for residential and commercial projects. With low maintenance and a long lifespan, it is the ideal solution for maximizing solar energy use without compromising functionality or aesthetics.

Descubre el catálogo de gama aquí:

Discover the range catalogue:



ESP



ENG



Salida máxima de 3 vidrios fotovoltaicos  
3 PV glasses maximum output

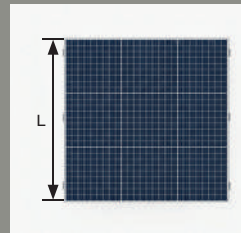

Versión reforzada  
Reinforced version



Opción a pared  
Wall assembly option



Opción travesaño de refuerzo  
Reinforcement crossbar option



Opción con cable  
Wiring option



### DETALLES TÉCNICOS / TECHNICAL DETAILS

Ancho máximo del sistema System maximum width	Ilimitado Unlimited		
Salida fija del sistema (L) System fixed projection (L)	5°	10°	20°
1 vidrio fotovoltaico 1 PV glass	1896 mm	1875 mm	1789 mm
2 vidrios fotovoltaicos 2 PV glasses	3797 mm	3754 mm	3582 mm
3 vidrios fotovoltaicos 3 PV glasses	5703 mm	5638 mm	5380 mm
Dimensiones de panel Panel dimensions	1904x1129 mm		
Pendiente Slope	Regulable (recomendada entre 5°-20°) Adjustable (recommended between 5°-20°)		



Ensayos de producto:  
Testings:



# 16 PINZAS DE SUJECIÓN Y VIDRIO FOTOVOLTAICO

## CLAMPING SYSTEM & PHOTOVOLTAIC GLASS

Descubre las innovadoras soluciones fotovoltaicas que completan la gama e-Orbita: las pinzas **e-Orbita clamp**, diseñadas para una **sujeción segura y elegante** del vidrio solar, y el **vidrio bifacial ignífugo e-Orbita glass**, que maximiza la eficiencia energética con total seguridad. ¡C3 Systems: potenciando tu futuro con energía solar!

Discover the innovative photovoltaic solutions that complete the e-Orbita range: **e-Orbita clamp** clamping system, designed for a **secure and elegant grip** on solar glass, and **e-Orbita glass bifacial fire-resistant glass**, which maximizes energy efficiency with total safety. C3 Systems: empowering your future with solar energy!

### ESPECIFICACIONES TÉCNICAS DEL VIDRIO SOLAR

### TECHNICAL SPECIFICATIONS OF SOLAR GLASS



30 años de garantía  
30 years warranty



Paneles solares bifaciales  
Bifacial solar panels



Alta potencia de salida (450Wp)  
High power output (450Wp)



Mayor generación de energía  
Higher energy generation



Tecnología de célula PERC con la + alta eficiencia  
PERC cell technology with the highest efficiency

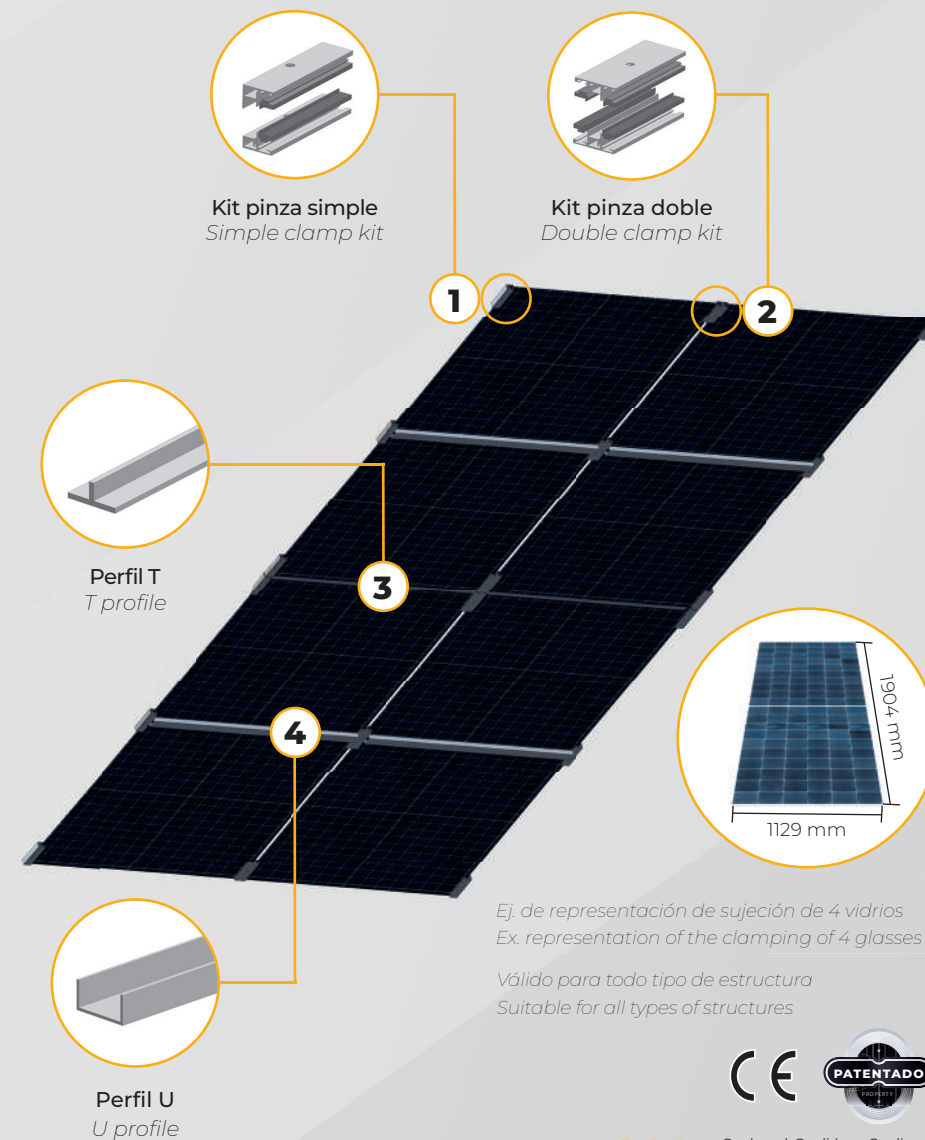

Certificado por Qualanod, Qualideco, Qualicoat  
Certified by

#### ALEACIONES ALUMINIO ALLUMINIUM ALLOYS

Norma UNE EN 12020-1 - Aluminio extruido aleación 6063 y tratamiento térmico T6 - Cumplen con la Norma UNE-EN 573-3 - Norma UNE-EN 755-2 - Standard UNE EN 12020-1 - Extruded aluminium alloy 6063 and heat treatment T6 - Complies with Standard UNE-EN 573-3 - Standard UNE-EN 755-2

#### BURLETE LABIO RECTO - EPDM STRAIGHT LIP WEATHERSTRIP

El caucho EPDM es resistente a la abrasión y al desgaste.  
EPDM rubber is abrasion and wear resistant.

Para módulos fotovoltaicos sin marco - For frameless photovoltaic modules

Adecuado para montaje lateral y central  
Suitable for lateral and central assembly

Disponibles tanto en kits de 130 mm de longitud como conjuntos de perfil pinza de 6.300 mm de longitud.  
Available in both single kits and 6,300mm long assemblies

Material: Aluminio  
Material: Aluminium

En los kits el material se suministra sin tornillo y con taladro Ø 9mm  
Material is supplied without screws and with Ø 9mm bore holes

# 17 CORTAVIENTOS DE VIDRIO

## GLASS WINDSCREEN

**Habitat-win** es el cortavientos de vidrio móvil o fijo con el que podrá disfrutar de espacios exteriores en cualquier época del año sin que el aire sea una molestia. La opción con módulos móviles posee un **diseño innovador y versátil que permite adaptarlo a cualquier necesidad**. Además, cuenta con certificación para su uso como barandilla. La nueva opción de módulos fijos, en la que se puede instalar puerta, es **totalmente personalizable y dispone de varios formatos**, lo que permite crear espacios resguardados del viento y organizar con clase los ambientes interiores.

**Habitat-win** is the mobile or fixed glass windbreaker with which you can enjoy outdoor spaces at any time of the year without the air being a problem. The option with mobile modules has an **innovative and versatile design that allows it to be adapted to any need**. In addition, it has certification for use as a railing. The new option of fixed modules, in which a door can be installed, is **fully customizable and has several formats**, allowing you to create spaces sheltered from the wind and organize interior environments with class.

Descubre el catálogo de producto aquí:

Discover the product catalogue:



ESP



ENG



Módulos fijos  
Mayor privacidad y protección  
*Fixed modules  
More privacy and protection*

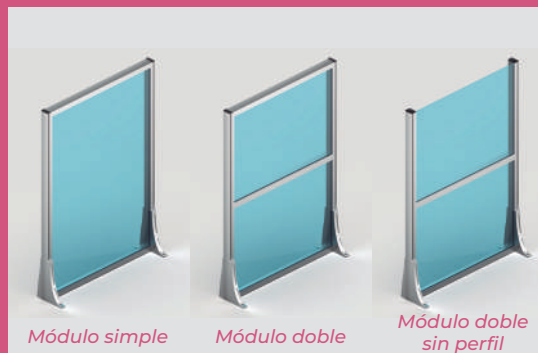

Módulo simple

Módulo doble

Módulo doble sin perfil

Soportes para una mayor seguridad y libertad  
*Supports for greater safety and freedom*



Puerta con apertura de hasta 180°  
*Door opening up to 180°*





**Ejemplos de configuraciones con módulos fijos** *Examples of configurations with fixed modules*

habitat win

**DETALLES TÉCNICOS / TECHNICAL DETAILS**

**ESPECIFICACIONES TÉCNICAS HABITAT WIN  
TECHNICAL SPECIFICATIONS HABITAT WIN**

	<b>HABITAT WIN MÓVIL/MOBILE</b>	<b>HABITAT WIN FIJO/FIX</b>
<b>Anchura</b> <i>Width</i>	Máximo 2000mm por módulo <i>Maximum 2000mm per module</i>	
<b>Altura</b> <i>Height</i>	4 medidas estándar A (posición cerrado) B (posición abierto) <i>4 standard measurements A (closed position) B (Opened position)</i> 1) A: 950 mm   B: 1600 mm (42 Kg/ml) 2) A: 1150 mm   B: 2000 mm (52 Kg/ml) 3) A: 1350 mm   B: 2200 mm (56 Kg/ml) 4) A: 1550 mm   B: 2400 mm (60 Kg/ml)	Medida estándar: 250 a 2000mm <i>Standard measurements: 250 a 2000mm</i>
<b>Vidrio</b> <i>Glass</i>	Vidrio laminado o templado de 6 mm. Se puede personalizar con vidrio translúcido / mate u otros materiales. <i>Laminated or tempered glass of 6mm thickness. It can be customised with transparent / matt glass or any other.</i>	
<b>Acabados</b> <i>Finishes</i>	Acabados estándar: RAL 9006 Nature, BLANCO, 9011-MATE, 7016 TX, 7016 Mate. Disponibles en el resto de colores RAL y Anodizados	

**Múltiples opciones para una mayor personalización**  
*Multiple options for further customisation*



Sistema avalado bajo las Normas de Ensayo: UNE 85-238-91. Barandillas. Ensayo estático, dinámico y de seguridad. CUMPLE

*Testing certifications: UNE 85-238-91. Balustrades. Static, dynamic and safety test. COMPLIANT*

Sistema avalado bajo las Normas de Ensayo: UNE-EN 1932:2014. Resistencia a las cargas de viento. CLASE 6

*Testing certifications: UNE-EN 1932:2014. Resistance to wind loads. CLASS 6.*

habitat zip®

# 18 | TOLDO SCREEN MOTORIZADO MOTORISED SCREEN

**Habitat-zip** es un eficiente sistema de protección solar con el que podrá proteger el interior de la estancia de la radiación solar y de agentes externos, proporcionando un **mayor confort lumínico y térmico** tanto en invierno como en verano. Habitat-zip es un sistema sostenible y eficiente, ya que **ayuda al ahorro energético** optimizando la temperatura en su hogar o estancia y eliminando molestos reflejos de luz. Su sistema guiado por cremalleras laterales garantiza su resistencia al viento y evita el desplazamiento de las telas.

*Habitat-zip is an efficient solar protection system with which you can protect the interior of the room from the sun and other external agents, providing **greater lighting and thermal comfort** in both winter and summer. Habitat-zip is a sustainable and efficient system, as **it helps to save energy** by reducing the heat in your home or room and avoiding annoying light reflections. Its system guided by lateral zips guarantees its resistance to the wind, avoiding the displacement of the fabrics.*

Descubre el catálogo de producto aquí:

*Discover the product catalogue:*



ESP



ENG



Cajón disponible en  
105mm. ó 130mm.  
Box 105 or 130 mm.



Sistema guiado  
por cremallera  
Rack and pinion  
guided system



Iluminación LED  
LED lighting





habitat zip

### DETALLES TÉCNICOS / TECHNICAL DETAILS

#### ESPECIFICACIONES TÉCNICAS HABITAT ZIP TECHNICAL SPECIFICATION HABITAT ZIP

	Cajón de 105	Cajón de 130
Anchura máxima*	4500mm	6290mm
Altura máxima	3000mm	3500mm
Anchura mínima	800mm	800mm
Altura mínima	500mm	500mm
Ø Eje	70mm	78mm
Área máxima	10 m <sup>2</sup>	21 m <sup>2</sup>
Acabados perfil	Anodizados, colores RAL e imitación madera	
Acabados tejido	Sarga 5%, Sarga 1%	

\*Consultar límites de anchos según tejidos.  
Consult width limits according to fabrics.

Combinación con  
otros sistemas  
*Combination with  
other systems*



#### \*Ensayo de ciclos según UNE-EN 13561:2015

	C1	C2	C3
Despliegue - Repliegue <i>Folding - Unfolding</i>	3.000	7.000	<b>10.000</b>

Máxima calificación obtenida en ensayos de producto. \*Datos obtenidos según medidas de ensayo.

Ensayos de producto:  
*Testings:*



habitat zip

habitat sun®

# 19 CORTINA PLISADA Y ESTOR ENROLLABLE *PLEATED & ROLLER BLINDS*

**Habitat-sun** es un sistema vanguardista de cortinas plisadas/venecianas y estores enrollables. Protege del sol, es muy eficiente y está creado para cubrir las expectativas más exigentes. Ofrece soluciones para cualquier tipo de cortina de cristal ya que se **adapta a cada una de las hojas** en la parte superior del cerramiento gracias al nuevo perfil expensor para estores, sin impedir la funcionalidad del sistema.

*Habitat-sun is a state-of-the-art system of pleated/blinds and roller blinds. It protects from the sun, is highly efficient and is created to meet the most demanding expectations. It offers solutions for any type of glass curtain as it adapts to each of the panels at the top of the enclosure thanks to the new expanding profile for blinds, without impeding the functionality of the system.*

Descubre el catálogo de producto aquí:

*Discover the product catalogue:*



ESP



ENG



Fácil y cómoda instalación  
*Easy and quick installation*



Sistema funcional y versátil  
*Functional and versatile system*



Sistema recogido sobre perfil estor  
*Blind collects on telescopic profile*

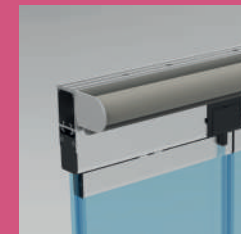

Estor en bajada  
*Blind in down position*



## ESPECIFICACIONES TÉCNICAS TECHNICAL SPECIFICATIONS

Tejidos disponibles <i>Available fabrics</i>	Basic	Micro-perforada / Screen	Black out
Alto máximo de cortina <i>Max. height blind</i>	3000 mm	3000 mm	3000 mm
Mantenimiento <i>Maintenance</i>	Paño seco <i>Dry cloth</i>		
Clasificación al fuego tejido <i>Fabric classification by fire</i>	no ignífugo	ignífugo (ver clasificación)	
Acabados perfil <i>Profile finishes</i>	Anodizados, colores ral y acab. Madera <i>Anodised, ral colours and wooden effect</i>		



habitat sol®

# 20 TOLDO VERANDA HORIZONTAL

## HORIZONTAL VERANDA AWNING

Sistema de protección solar  
Solar protection system



Total compatibilidad con sistemas Seesky  
Full compatibility with Seesky



Resistencia al viento garantizada  
Guaranteed wind resistance



Toldo encofrado para proteger el tejido  
Shuttering awning to protect the fabric

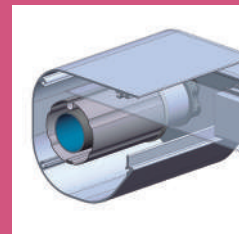

**Habitat-sol** es un innovador sistema de protección solar para pérgolas y techos exteriores. Aísla del calor y proporciona un gran confort y eficiencia, evitando los molestos reflejos de la luz. Su sistema, compuesto por una **caja superior y guías laterales** por las que se desliza la tela, cubre el techo y nos protege también de las inclemencias del tiempo. **Habitat-sol** combina unos acabados de alta calidad con un funcionamiento muy sencillo.

### DETALLES TÉCNICOS / TECHNICAL DETAILS

habitat sol

LONGITUD LENGTH	ANCHURA WIDTH
Longitud máxima Maximum length	6000 mm.
Anchora máxima Maximum width	5500 mm.

Máxima área a cubrir Maximum area covered
27,5 m <sup>2</sup>

#### \*ENSAYOS TESTS

Resistencia al viento Wind resistance	Clase 3 Classe 3
--	---------------------

Máxima calificación obtenida en ensayos de producto. \*Datos obtenidos según medidas de ensayo.

Sistema avalado bajo las Normas de Ensayo: UNE-EN 13561:2015-08. Requisitos de prestaciones incluida la seguridad

Testing certifications: UNE-EN 13561:2015-08. Benefit requirements including security.

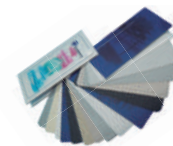

Amplia gama de tejidos disponibles  
Wide range of fabrics available

**Habitat-sol** is an innovative solar protection system for pergolas and exterior roofs. It insulates from heat and provides great comfort and efficiency, avoiding annoying light reflections. Its system, consisting of an **upper box and lateral guides** along which the fabric slides, covers the roof and also protects us from inclement weather. **Habitat-sol** combines high quality finishes with a very simple operation.

Descubre el catálogo de producto aquí:

Discover the product catalogue:



ESP



ENG

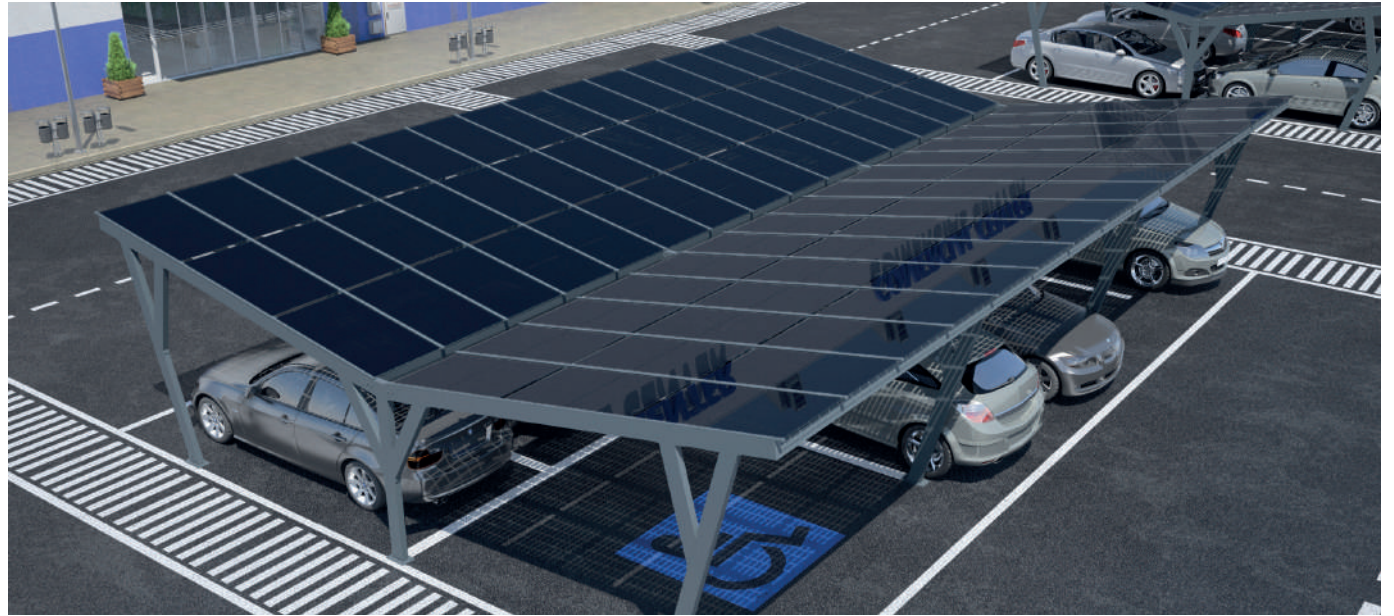





ANNIVERSARY

*opening the world*



MADE IN SPAIN



Este documento responde a una mera función de promoción comercial; no constituye una auténtica oferta publicitaria en sentido "estricto". De cara a la formación del oportuno contrato, rogamos se ponga en contacto con C3 Systems, S.L. con el fin de ofrecerle una información concreta y personalizada, que contenga datos objetivos, referidos a características relevantes, y que, si cabe entender que constituirá una oferta en sentido "estricto".

C3 Systems, S.L. se compromete a través de este medio a no realizar publicidad engañosa. A estos efectos, por lo tanto, no serán considerados como publicidad engañosa los errores formales o numéricos que puedan encontrarse a lo largo del contenido de este documento; en particular, en lo que se refiere a las imágenes que lo acompañan, que lo son de forma ilustrativa y no contractual. En todo caso, C3 Systems, S.L., se compromete a corregirlo tan pronto como tenga conocimiento de dichos errores.

The purpose of this document is to meet a commercial function. It does not constitute an authentic advertising offer in a "strict" sense. With a view to the training of the appropriate contract, please contact C3 Systems, SL in order to offer you specific and personalised information that contains objective information regarding relevant characteristics. This means it will constitute an offer in a "strict" sense.

C3 Systems S.L. commits not to make misleading advertising by this means. To these effects, therefore, formal or numerical errors that could be found in the content of this document are not considered as misleading advertising, in particular regarding to the images accompanying in an illustrative way, and not contractual. In any case C3 Systems SL commits to correct it as soon as it becomes aware of such errors.